



cristal
led • inox

01

APRESENTAÇÃO

01

APRESENTAÇÃO



Refletor Sauna

Este refletor foi lançado para atender aos clientes que querem uma iluminação na sauna com design diferenciado. Disponível nas cores RGB, Branco, Branco Morno. É possível fazer cromoterapia utilizando o RGB + caixa de comando IoT.

Encaixe por garras no teto ou tubo de 50mm (consulte a fábrica para outras possibilidades).

A large, stylized blue number '02' is positioned in the background, with the word 'DIMENSÕES' overlaid on it.

DIMENSÕES

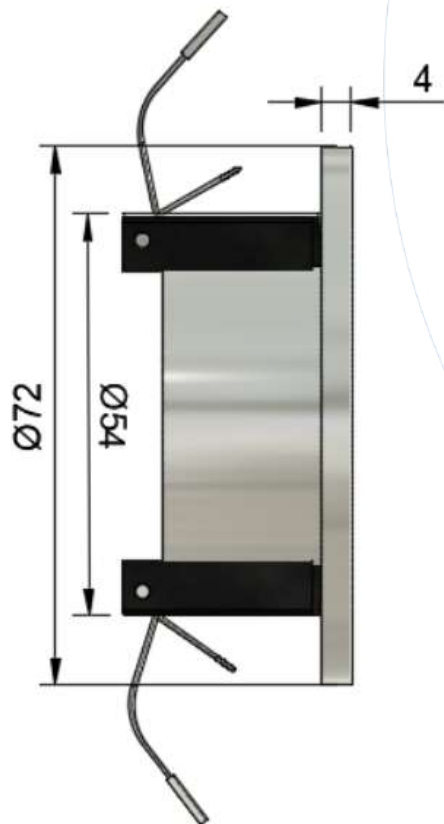



ESPECIFICAÇÕES TÉCNICAS

ESPECIFICAÇÕES TÉCNICAS

Especificações Mecânicas

Material do Corpo Duplex 2205 "Plus"

Acabamento do Corpo Polido Espelhado

Material das Lentes Resina Ótica

Comprimento de Cabo 3m a 50m

Grau de Proteção IP68

Especificações Elétricas

Alimentação Refletores Coloridos 12VCC - Ânodo Comum (V+ / R- G- B-)

Alimentação Refletores Monocromáticos 12VCC (V+ / V-)

Cores de LEDs
Colorido: RGB (3 em 1)
Monocromáticos:
- Branco (6500K)- Branco Morno (3000K)- Azul (465nm)

Potência 3W

ESPECIFICAÇÕES TÉCNICAS

Especificações Ópticas

Modelo	Ângulo de Facho	Comprimento de Onda (NM) Temperatura de Cor (K)	Fluxo Luminoso (lm)
RGB 3W	140	R: 625nm G: 520nm B:465nm	R: 150lm G: 210lm B:75lm
BRANCO 3W	140	6500K	840lm
BRANCO MORNHO 3W	140	3000K	840lm
AZUL 3W	140	465nm	150lm



**ESQUEMA DE
LIGAÇÃO
ELÉTRICA**

04

ESQUEMA DE LIGAÇÃO ELÉTRICA

4.1 EXEMPLO DE LIGAÇÃO DO REFLETOR RGB NA CONTROLADORA RF

Terminais Controladora RF

Cabo do Refletor Cristal Led

Marron (V+ / Comum)

Marron

Azul (V+ / Comum)

Azul

Verde (V+ / Comum)

Verde

Vermelho (V+ / Comum)

Vermelho

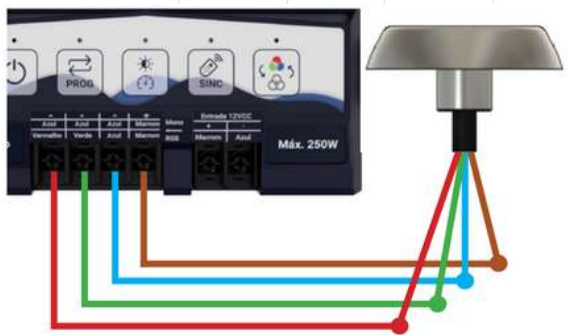

4.2 EXEMPLO DE LIGAÇÃO DO REFLETOR RGB NA CONTROLADORA IOT

Terminais Controladora RF

Cabo do Refletor Cristal Led

Marron (V+ / Comum)

Marron

Azul (V+ / Comum)

Azul

Verde (V+ / Comum)

Verde

Vermelho (V+ / Comum)

Vermelho

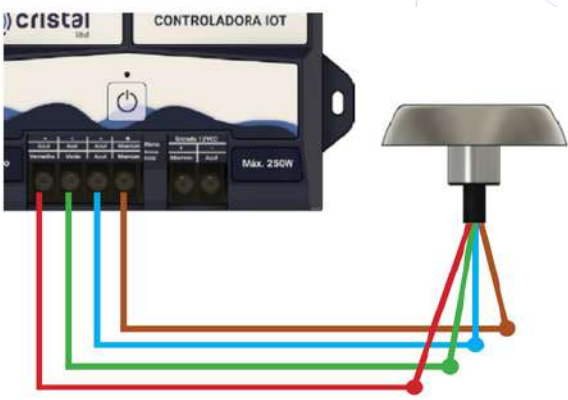

ESQUEMA DE LIGAÇÃO ELÉTRICA

4.3 EXEMPLO DE LIGAÇÃO DO REFLETOR MONOCROMÁTICO NA CONTROLADORA RF

Dividir a carga dos refletores igualmente entre os terminais da Controladora RF

Terminais Controladora RF

Marrom
(V+ / Comum)

Azul
(V+ / Comum)

Cabo do Refletor Cristal Led

Marrom

Azul



4.4 EXEMPLO DE LIGAÇÃO DO REFLETOR MONOCROMÁTICO EM FONTE BLINDADA CRISTAL LED

Terminais Controladora RF

Marrom
(V+ / Comum)

Azul
(V+ / Comum)

Cabo do Refletor Cristal Led

Marrom

Azul

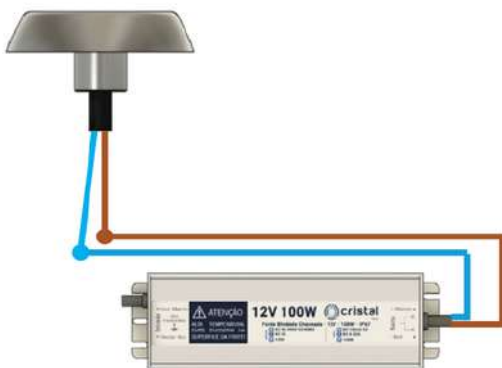

05 INSTALAÇÃO

5.1 INSTALAÇÃO DO REFLETOR COM GARRAS

A instalação deve ser feita encaixando o refletor com as garras como mostra imagem 1, depois deve-se empurrar o refletor de maneira que aconteça o travamento das garras de acordo com imagem 3.

1

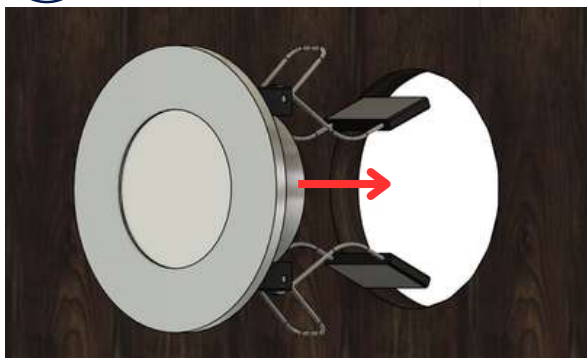

2



3



DIRETRIZES TÉCNICAS PARA INTERLIGAÇÃO DE CONDUTORES

Para a preservação da **garantia contratual** e assecuração da **vida útil do equipamento**, as **interconexões dos condutores** devem, obrigatoriamente, ser submetidas ao processo de **estanhagem (solda)** para mitigação de **resistência de contato** e **oxidação**.

A **vedação** deve ser executada através do sistema de **estanqueidade multicamada**, consistindo na aplicação primária de **composto isolante polimérico líquido (fita isolante líquida)**, seguida da vulcanização por **fita de borracha de autofusão (fita de autofusão)**. Este procedimento é indispensável para impedir a **migração de umidade por capilaridade** para o interior do cabo do refletor, garantindo a conformidade do **Índice de Proteção (IP)** e a **isolação dielétrica do sistema**.



**INFORMAÇÕES
COMPLEMENTARES**

INFORMAÇÕES COMPLEMENTARES

GARANTIAS:

O termo de garantia dos produtos da Cristal Led Inox pode ser encontrado em: <https://www.cristalledeinox.com.br>

NORMAS:

Deverá ser respeitada a Norma ABNT NBR5410 nas instalações elétricas.

RECOMENDAÇÕES ELÉTRICAS:

- Um dispositivo DR deve ser implementado no sistema para a segurança dos usuários, dimensionado de acordo com a potência da carga.
- Um dispositivo DPS deve ser instalado para assegurar maior proteção contra surtos nos equipamentos elétricos.
- Recomendamos evitar emendas de cabo.



Site

www.cristalledeinox.com.br

Telefone

(12) 3896-2831

E-mail

atendimento@cristalled.com.br



cristal
led • inox

Site

www.cristallexinox.com.br

Telefone

(12) 3896-2831

E-mail

atendimento@cristallexinox.com.br