



**cristal**  
led • inox

01

**APRESENTAÇÃO**

# 01

## APRESENTAÇÃO

O conjunto do dispositivo de hidromassagem é responsável por realizar a mistura do AR com a ÁGUA, criando um efeito de micro bolhas chamado de efeito CHAMPANHE, proporcionando uma agradável massagem nos usuários. O conjunto conta com um canhão misturador, uma válvula de ar, um bolsão alongado, um filtro anti-entupimento e o acabamento de aço inox 316L. O conjunto de hidromassagem está disponível também para tubos de PVC marrom de 50mm.



**Hidromassagem  
Redondo**



**Hidromassagem  
Quadra**



**Hidromassagem  
Redondo**



**Hidromassagem  
Quadra**

**DIMENSÕES**



# 02

## DIMENSÕES

### 2.1 ACABAMENTO DE HIDRO REDONDO E ACABAMENTO DE HIDRO QUADRA

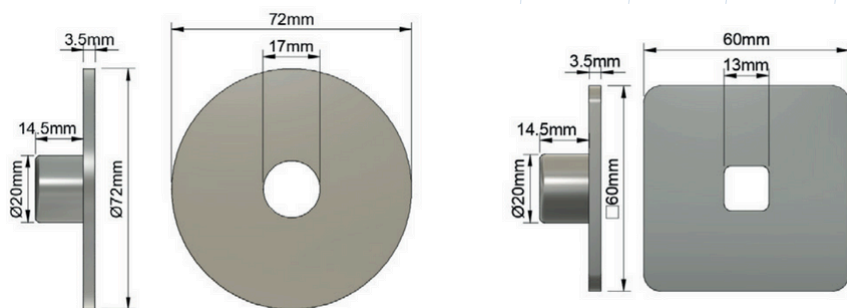

### 2.2 CANHÃO MISTURADOR E CANHÃO MISTURADOR DE 50MM

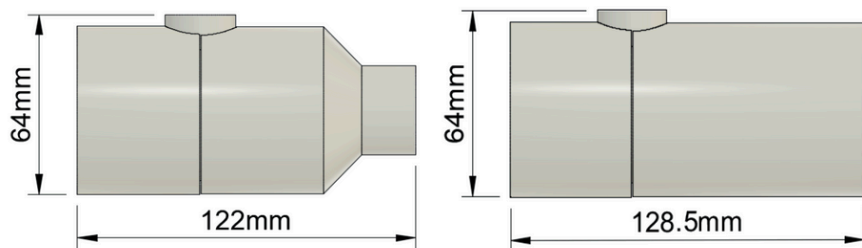

### 2.3 VÁLVULA DE AR E BOLSÃO ALONGADO

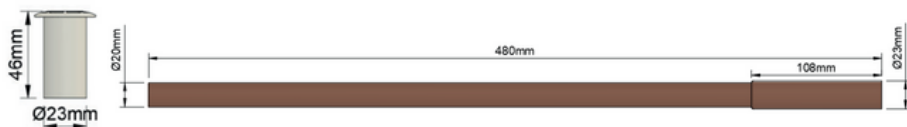



# ESPECIFICAÇÕES TÉCNICAS

03

## ESPECIFICAÇÕES TÉCNICAS

### Especificações Mecânicas

**Material do Acabamento** Aço Inox 316L

**Acabamento do Aço Inox** Polido Espelhado

**Material do Canhão** ABS com Proteção UV

**Encaixe de Entrada de Água** Tubos de PVC 50mm

**Encaixe de Entrada de Ar** Tubos de PVC 20mm

**Encaixe do Acabamento** Bolsão Alongado ou Luva de 20mm

**Vazão Nominal** 6m<sup>3</sup>/h

# RECOMENDAÇÕES DE INSTALAÇÃO

# RECOMENDAÇÕES DE INSTALAÇÃO

## 4.1 INSTALAÇÃO HIDROMASSAGEM

Os dispositivos de hidromassagem são instalados ainda na fase de construção da piscina. Após finalizada, os excessos do tubo de pvc 20mm (entrada de ar) e do bolsão alongado deverão ser cortados rente ao acabamento da piscina.

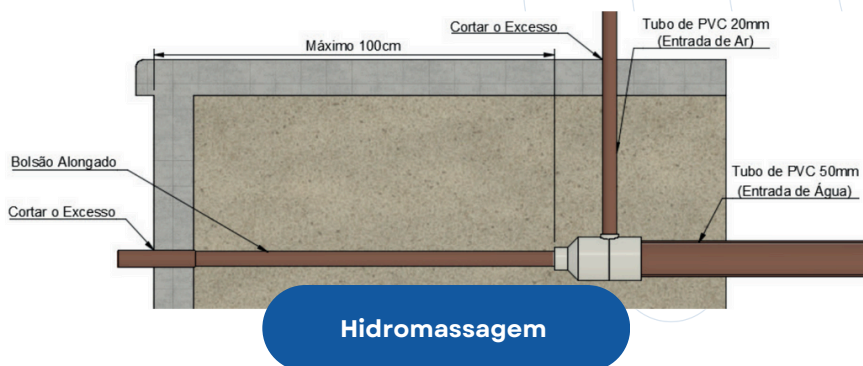

Para o conjunto de hidromassagem de 50mm, os excessos do bolsão alongado e dos tubos de pvc deverão ser cortados assim como na figura abaixo. Vale ressaltar que o uso do bolsão alongado é indispensável para garantir o efeito champanhe

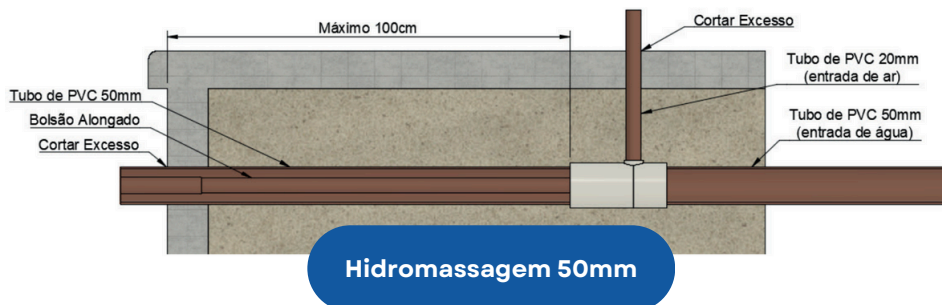

## RECOMENDAÇÕES DE INSTALAÇÃO

### 4.1.1 BOLSÃO ALONGADO E CURVAS

Em algumas instalações será necessário prolongar o bolsão alongado ou colocar curvas, neste caso deverá ser respeitado o comprimento máximo de 100cm.

Para prolongar o bolsão alongado deverão ser usados tubos de pvc 20mm com luva ou poderão ser usadas até duas curvas longas 90°, lembrando de nunca utilizar joelhos.

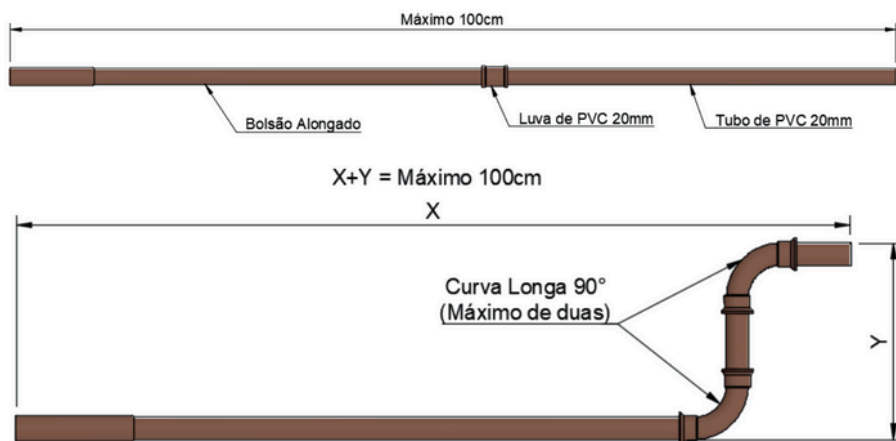

## RECOMENDAÇÕES DE INSTALAÇÃO

### 4.1.2 ORIENTAÇÃO DO CANHÃO

Em algumas instalações será necessário orientar o canhão misturador em outra posição do que na posição horizontal. Ele pode ser instalado em qualquer posição desde que não haja um sifão para a entrada de ar.

Desta forma segue abaixo algumas das opções de instalações que sugerimos caso o canhão não possa ser instalado na sua posição recomendada.

Canhão na Horizontal (entrada de ar para cima)



Canhão na Vertical (entrada de água para cima)

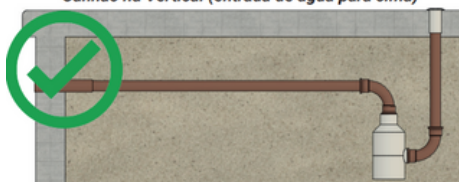

Canhão na Horizontal (entrada de ar para o lado)



Canhão a 45° (entrada de ar para cima)



Canhão na Horizontal (entrada de ar para baixo)

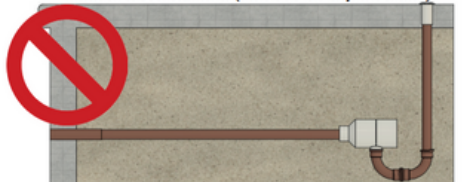

Canhão a 45° (entrada de ar para baixo)



Canhão na Vertical (entrada de água para cima)

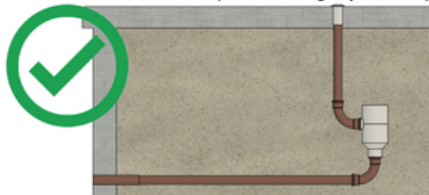

# 04

## RECOMENDAÇÕES DE INSTALAÇÃO

### 4.1.3 VÁLVULA DE AR

Em algumas instalações será desejado colocar as válvulas de ar longe da área do SPA.

Recomendamos uma distância máxima de 4 metros

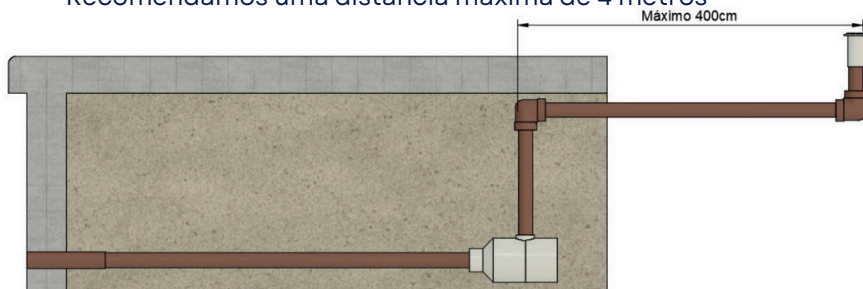

Caso desejar juntar as entradas de ar dos canhões, deverá ser usada uma válvula de pé com crivo (não fornecidas) ao invés das válvulas de ar fornecidas com o conjunto de hidromassagem.

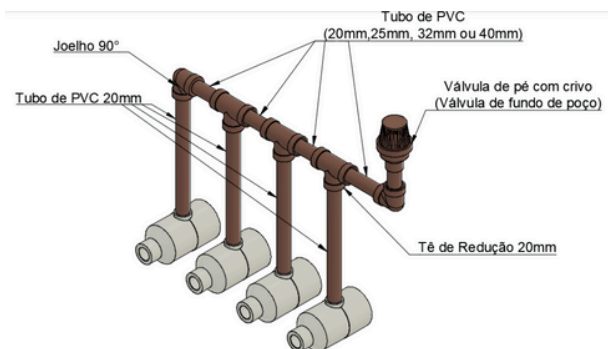

Quantidade de dispositivos hidromassagem com o mesmo coletor	Bitola do tubo de PVC (20mm,25mm,32mm ou 40mm)	Bitola da Válvula de pé com crivo (20mm,25mm,32mm ou 40mm)
2	20mm	20mm
4	25mm	25mm
6	32mm	32mm
8	40mm	40mm



# 04

## RECOMENDAÇÕES DE INSTALAÇÃO

### 4.1.4 INSTALAÇÃO DO ACABAMENTO

Apenas encaixar o acabamento de inox no bolsão alongado

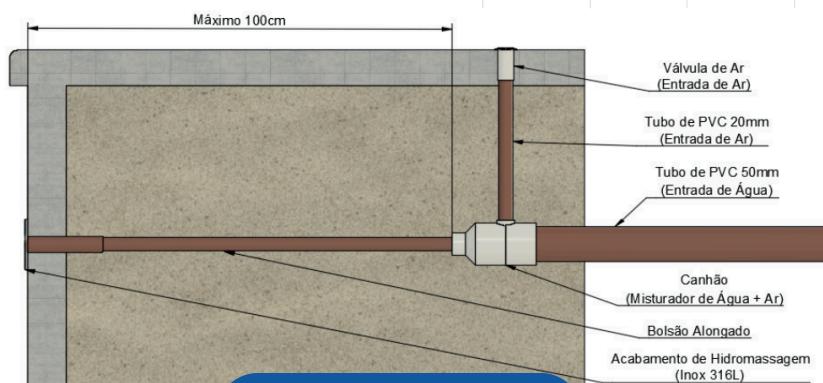

**Hidromassagem**

# 04

## RECOMENDAÇÕES DE INSTALAÇÃO

### 4.1.4 INSTALAÇÃO DO ACABAMENTO

Encaixar o adaptador/centralizador entre o bolsão alongado e o tubo de pvc de 50mm e em seguida encaixar o acabamento de hidromassagem em inox no bolsão alongado. Nunca substituir o acabamento de hidromassagem por um retorno de 50mm.

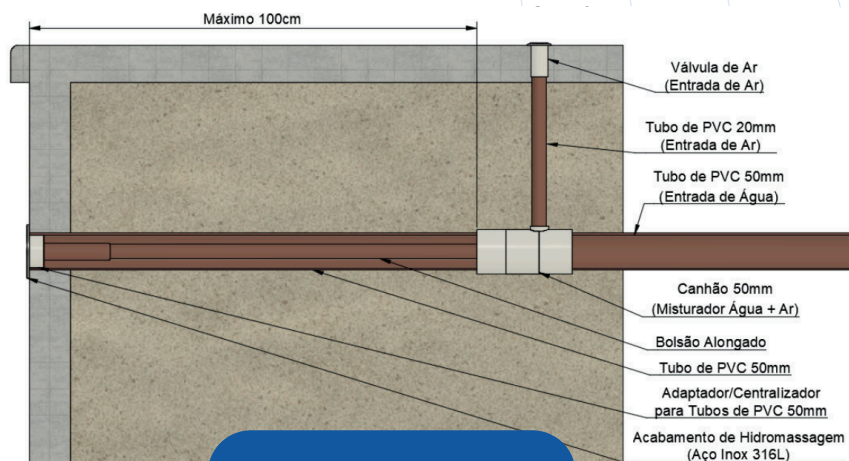

**Hidromassagem 50mm**



**INFORMAÇÕES  
COMPLEMENTARES**

## INFORMAÇÕES COMPLEMENTARES

### **GARANTIAS:**

O termo de garantia dos produtos da Cristal Led Inox pode ser encontrado em: <https://www.cristalledeinox.com.br>

### **NORMAS:**

Deverá ser respeitada a Norma ABNT NBR10339-2018



**cristal**  
led • inox

### **Site**

[www.cristalledeinox.com.br](http://www.cristalledeinox.com.br)

### **Telefone**

(12) 3896-2831

### **E-mail**

[atendimento@cristalled.com.br](mailto:atendimento@cristalled.com.br)



**cristal**  
led • inox

**Site**

[www.cristallexinox.com.br](http://www.cristallexinox.com.br)

**Telefone**

(12) 3896-2831

**E-mail**

[atendimento@cristallexinox.com.br](mailto:atendimento@cristallexinox.com.br)